

**ATTENZIONE:** La caduta di biciclette o rastrelliere sulla strada possono causare incidenti gravi con conseguenti lesioni personali: non utilizzare le rastrelliere su veicoli su cui non possono essere montate correttamente come descritto in queste istruzioni.

- La rastrelliera deve essere utilizzata solo su veicoli con attacchi da 1 1/4" o 2".
- **MAI** usare su rimorchi o davanti a veicoli.
- Le biciclette devono essere fissate alla rastrelliera utilizzando cinghie o cinghie aggiuntive se necessario.
- Controllare periodicamente durante l'uso che tutti i bulloni e i perni siano serrati e che la rastrelliera e le biciclette siano ben saldi.
- Non trasportare mai più di 2 biciclette (**capacità massima 63 kg/140 lb**) - no tandem, ciclomotori o reclinabili. Le luci posteriori dell'auto devono rimanere visibili.
- Guidare in modo prudente, soprattutto sui dossi. Non usare mai in fuoristrada.
- Non utilizzare se una qualsiasi parte della rastrelliera è danneggiata, usurata o mancante. Contattare R. A. Allen Co., Inc. per le parti di ricambio.

**ATTENZIONE:** Utilizzare Allen 542QR solo in conformità con le norme locali sui veicoli a motore e sul traffico.

- Installare la rastrelliera e caricare le biciclette solo a una distanza di sicurezza dal traffico in movimento.
- Assicurarsi che tutte le rastrelliere e le biciclette siano tenute a distanza di sicurezza dalla strada e dai tubi di scarico caldi.
- Utilizzare il veicolo solo con la rastrelliera in posizione verticale e bloccata.
- Le biciclette non dovrebbero mai estendersi oltre i lati del veicolo.
- Rimuovere la rastrelliera dall'auto o piegare le braccia di trasporto verso il basso quando non in uso.

## A. PARTES:

LA CONFEZIONE 542QR DEVE CONTENERE I SEGUENTI ARTICOLI:

### INSERTO A 1 ATTACCO

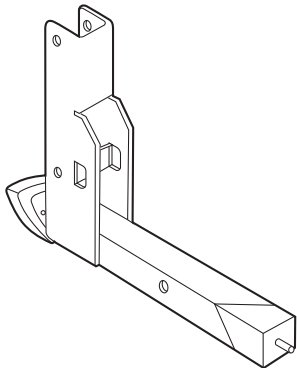

### 1 ASSEMBLAGGIO BRACCIO DI TRASPORTO

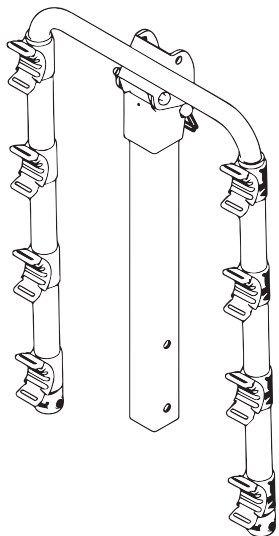

### MONTANTE RR



### 1 KIT FERRAMENTA, CONTENENTE:

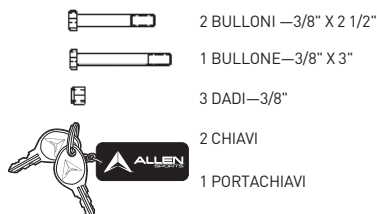

## B. MONTAGGIO DELLA RASTRELLIERA:

### PASSAGGIO 1

- INSERIRE LA PARTE INFERIORE DEL MONTANTE QR NELL'INSERTO DEL GANCIO IN MODO CHE I FORI SULLA PARTE INFERIORE DI OGNI PARTE SIANO ALLINEATI.
- INSERIRE IL BULLONE DA 3/8"X3" ATTRAVERSO IL FORO E INFILARE IL DADO DI BLOCCAGGIO DA 1-3/8" SULL'ESTREMITÀ DEL BULLONE.
- RUOTARE IL MONTANTE RR IN POSIZIONE VERTICALE, IN MODO CHE I FORI SUPERIORI SIANO ALLINEATI. INSERIRE LA CLIP QR ATTRAVERSO QUESTI FORI E ASSICURARE IL FILO DELLA CLIP DI FISSAGGIO.
- STRINGERE SALDAMENTE DADO E BULLONE UTILIZZANDO DUE CHIAVI.

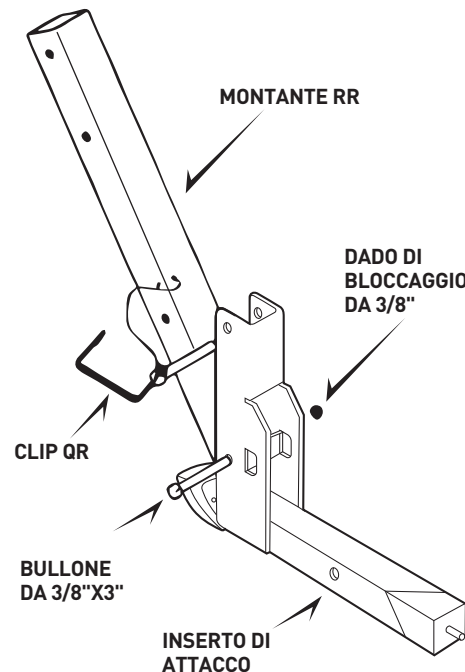

**STRUMENTI NECESSARI:** CHIAVE 2-9/16" E CHIAVE 2-3/4";  
 O 2 CHIAVI REGOLABILI

### PASSAGGIO 2

- INSERIRE IL GRUPPO DEL BRACCIO DI TRASPORTO NELLA PARTE SUPERIORE DEL MONTANTE QR ALLINEANDO I FORI IN OGNI PARTE.
- INSERIRE I BULLONI DA 3/8"X 2 1/2" IN OGNI FORO. E INFILARE IL CONTRODADO DA 1-3/8" SULL'ESTREMITÀ DEI BULLONI.
- STRINGERE SALDAMENTE DADO E BULLONE UTILIZZANDO DUE CHIAVI.

**NOTA:** UNA VOLTA FINITO, ENTRAMBE LE PARTI DEVONO ESSERE UNITE SALDAMENTE.

**IMPORTANTE:** QUANDO LA RASTRELLIERA È IN POSIZIONE VERTICALE, IL FERMO DEL FILO DELLA CLIP QR DEVE ESSERE SEMPRE IN POSIZIONE CHIUSA PER EVITARE LA CADUTA DELLA RASTRELLIERA DURANTE L'USO.

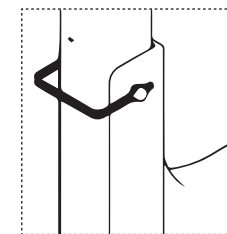

### MONTAGGIO DEL BRACCIO DI TRASPORTO

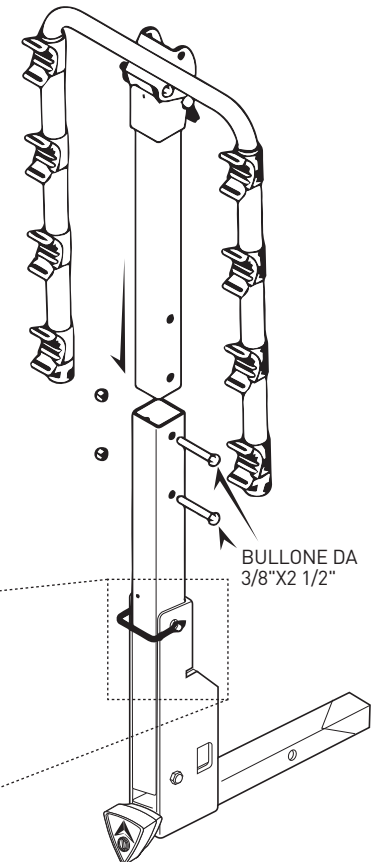

## C. INSTALLAZIONE DELLA RASTRELLIERA SUL VEICOLO:

QUESTA RASTRELLIERA DEVE ESSERE UTILIZZATA SOLO SU ATTACCHI DI CLASSE II 1/4" O CLASSE III O IV 2" INSTALLATI PROFESSIONALMENTE SU AUTOMOBILI. NON USARE MAI LA RASTRELLIERA SU UN RIMORCHIO DI ALCUN TIPO.

**PASSAGGIO 1:** INSERIRE LA CHIAVE NELLA SERRATURA E GIRARE LA CHIAVE IN SENSO ANTIORARIO IN MODO CHE LA MANOPOLA DI BLOCCAGGIO POSSA SERRARE/ALLENARE IL CUNEO DELL'INSERTO DELL'ATTACCO.

RUOTARE LA CHIAVE PER BLOCCARE/SBLOCCARE LA MANOPOLA

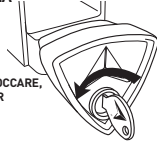

IN SENSO ORARIO PER BLOCCARE,  
IN SENSO ANTIORARIO PER SBLOCCARE

**PASSAGGIO 2:** RUOTARE LA MANOPOLA DI BLOCCAGGIO IN SENSO ANTIORARIO PER ALLENARE IL CUNEO DELL'INSERTO DELL'ATTACCO.

RUOTARE LA MANOPOLA IN SENSO ANTIORARIO PER ALLENARE IL CUNEO DELL'ATTACCO



**PASSAGGIO 3:** PREMERE IL PERNO DELLA MOLLA DEL SOLLEVATORE E INSERIRE LA RASTRELLIERA NELL'ATTACCO DELLA RICEVENTE FINO A QUANDO IL PERNO DELLA MOLLA DEL SOLLEVATORE NON SI INNESTA NEL FORO DELLA RICEVENTE DEL VEICOLO.

**PASSAGGIO 4:** RUOTARE LA MANOPOLA DI BLOCCAGGIO IN SENSO ORARIO PER SERRARE LA RASTRELLIERA ALL'INTERNO DELL'ATTACCO RICEVITORE. ATTENZIONE A NON STRINGERE ECCESSIVAMENTE; UNA RASTRELLIERA FISSATA IN MODO APPROPRIATO DEVE ESSERE LIBERA DA QUALSIASI MOVIMENTO ALL'INTERNO DELL'ATTACCO RICEVITORE.

CUNEO DELL'INSERTO DEL GANCIO

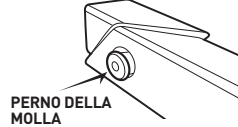

**PASSAGGIO 5 (OPZIONALE):** INSERIRE LA CHIAVE E RUOTARE IN SENSO ORARIO IN MODO CHE LA MANOPOLA DI CHIUSURA POSSA GIRARE LIBERAMENTE. QUESTO BLOCCA LA TUA RASTRELLIERA AL TUO VEICOLO. PER RIMUOVERE LA RASTRELLIERA DAL VEICOLO. SEGUI I PASSAGGI DA 1 A 3 QUI SOPRA.

## D. BRACCI DI TRASPORTO PIEGHEVOLI:

- PER RIPIEGARE I BRACCI DI TRASPORTO, RIMUOVERE LA CLIP QR DAL GRUPPO DEL BRACCIO DI TRASPORTO E PORTARE I BRACCI DI TRASPORTO IN POSIZIONE VERTICALE.
- REINSTALLARE LA CLIP QR. ASSICURARSI DI CHIUDERE CORRETTAMENTE IL FILO DEL FERMO SULLA CLIP QR.
- IMPORTANTE:** IL FERMO DEL FILO DEVE ESSERE COMPLETAMENTE CHIUSO PER MANTENERE I BRACCI DI TRASPORTO IN POSIZIONE VERTICALE DURANTE L'USO. GUARDARE IL DISEGNO AL PASSAGGIO 2 A PAGINA 1.

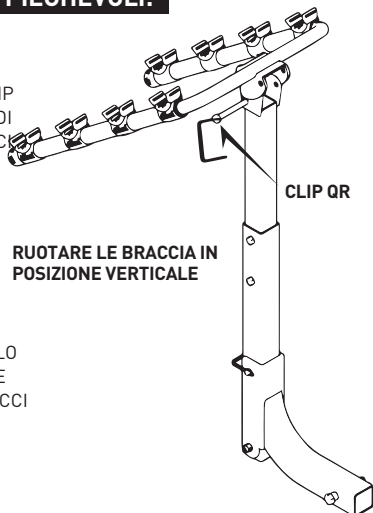

RUOTARE LE BRACCIA IN POSIZIONE VERTICALE

CLIP QR

## E. CARICARE BICICLETTE SULLA RASTRELLIERA:

- RIMUOVERE TUTTI GLI OGGETTI CHE POSSONO CADERE DALLE BICICLETTE (POMPE, BORSE, ECC.) E CONTROLLARE CHE TUTTI I MOZZI A SGANCIO RAPIDO SIANO BEN STRETTI.
- CARICARE LA PRIMA BICICLETTA CON LA CATENA E GLI INGRANAGGI RIVOLTI DALL'ALTRA PARTE DELLA RASTRELLIERA. ASSICURARSI CHE LE BICICLETTE NON VENGANO A CONTATTO CON IL VEICOLO.
- CARICARE LE BICICLETTE SUCCESSIVAMENTE ALTERNANDONE L'ORIENTAMENTO. PER UNA MIGLIORE DISTRIBUZIONE DEL PESO, CARICARE PRIMA LE BICICLETTE PIÙ PESANTI. CON LE BICICLETTE PIÙ LEGGERE ALL'ESTERNO. AGGIUNGERE UN'IMBOTTITURA TRA I PUNTI DI CONTATTO DELLE BICICLETTE. SE NECESSARIO.
- DOPO AVER CARICATO LE BICICLETTE, VERIFICARE CHE TUTTA LA RASTRELLIERA SIA SICURA, CHE TUTTI I BULLONI SIANO SERRATI E CHE LA RASTRELLIERA SIA SALDAMENTE IN POSIZIONE. LA VISIONE FUORI DAL LUNOTTO PUÒ ESSERE LIMITATA - USARE GLI SPECCHIETTI LATERALI QUANDO SI FA RETROMARCIA.

### NOTA SPECIALE SULL'INSTALLAZIONE DI TELAI DA DONNA:

POSIZIONARE UN BRACCIO DI TRASPORTO SOTTO IL TUBO SUPERIORE ANTERIORE. CON L'ALTRO BRACCIO DI TRASPORTO. RUOTARE L'INCAVO DI FISSAGGIO E COLLOCARE IL BRACCIO DI TRASPORTO NELLO SPAZIO DIETRO IL TUBO DEL SEDILE E SOTTO IL SEDILE POSTERIORE. PER QUESTA APPLICAZIONE CONSIGLIAMO ANCHE LA **BARRA ADATTATORE ALLEN 900B**.

## F. FISSAGGIO DELLE BICICLETTE ALLA RASTRELLIERA:

TUTTE LE BICICLETTE DEVONO ESSERE LEGATE IN SICUREZZA ALLA RASTRELLIERA. UTILIZZARE CINGHIE DI FISSAGGIO INDIVIDUALI. O CINGHIE AGGIUNTIVE SE NECESSARI.

1. POSIZIONARE LA BICICLETTA NELL'INCAVO.

2. INFILARE LE CINGHIE.

3. TIRARE LA CINGHIA FINO A STRINGERLA.

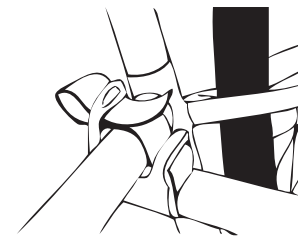
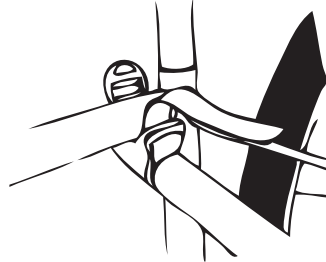

4. UTILIZZARE LA CINGHIA DA 70" (NON INCLUSA) PER TIRARE TUTTE LE BICICLETTE VICINO ALLE STAFFE INFERIORI. LA CINGHIA DEVE ASSICURARE ANCHE LE RUOTE.

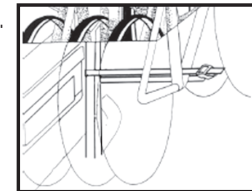

# ALLEN SPORTS®

PRODUTTORE:

ALLEN GLOBAL FCZO  
IFZA DUBAI - BUILDING A1; UNIT 001  
DUBAI SILICON OASIS, DDP  
DUBAI, UAE

CONTATTACI:

GET OUT THERE TRADING  
RUA MOUZINHO DA SILVEIRA 10  
1250-167 LISBOA, PORTUGAL  
+351 211 452 812

CUSTOMERSERVICE@ALLEN.BIKE  
WWW.ALLEN.BIKE

©2021 R. A. ALLEN CO., INC., ALL RIGHTS RESERVED