

AVERTISSEMENT : Les vélos ou porte-vélos qui tombent sur la route peuvent causer des accidents graves entraînant des blessures corporelles. N'utilisez pas le porte-vélo sur un véhicule sur lequel il ne peut pas être correctement monté comme décrit dans cette feuille d'instructions.

- Le porte-vélo doit être complètement installé pour transporter les vélos en toute sécurité.
- Les crochets supérieurs doivent être complètement accrochés sur les bords métalliques solides situés en haut/à l'avant du hayon du coffre ou de la porte arrière. N'accrochez jamais le porte-vélo aux gouttières, à la galerie, aux vitres verticales ni aux moulures en caoutchouc ou en plastique.
- N'utilisez jamais le porte-vélo à l'avant du véhicule. Montez le porte-vélo uniquement avec les pieds inférieurs sur une surface rigide de la voiture (jamais sur une vitre) et avec le pied inférieur complètement déployé.
- La capacité maximale du support est de 1 vélo [**CAPACITÉ MAXIMALE : 31,75 kg ou 35 lb**]. Pas de tandems, de cyclomoteurs ni de vélos couchés.
- Les vélos doivent être solidement attachés au porte-vélo. Utilisez des attaches de vélo ou des sangles supplémentaires si nécessaire.
- Les feux arrière de la voiture doivent rester visibles. Conduisez prudemment, surtout sur les bosses. N'utilisez jamais l'équipement hors route. Retirez le porte-vélo du véhicule lorsqu'il n'est pas utilisé.
- N'utilisez pas le porte-vélo si une de ses parties est endommagée, usée ou manquante. Contactez R.A. Allen Co., Inc. pour obtenir les pièces de rechange.

MISE EN GARDE : N'utilisez le MT1 d'Allen que conformément aux réglementations locales en matière de véhicules automobiles et de circulation.

- Pour éviter d'endommager la porte arrière ou le coffre, n'ouvrez pas le coffre ou la porte arrière lorsque des crochets ou le porte-vélo sont en place.
- Installez le porte-vélo et chargez les vélos uniquement à une distance sûre de la circulation.
- Seuls les pieds en caoutchouc et les crochets du porte-vélo doivent entrer en contact avec le véhicule.
- Assurez-vous que les porte-vélos et les vélos sont tous maintenus à une distance sûre de la route et des gaz d'échappement chauds.
- Retirez le porte-vélo de la voiture lorsque vous ne l'utilisez pas.

A. INSTALLATION DU PORTE-VÉLO : REMARQUE : POUR REPLIER LE PORTE-VÉLO, INVERSEZ LES ÉTAPES CI-DESSOUS.

1. COMMENCEZ AVEC LE PORTE-VÉLO EN POSITION PLIÉE

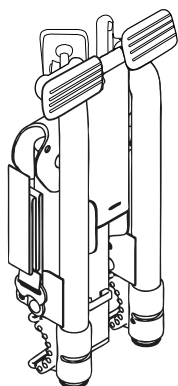

2. FAITES PIVOTER LES ATTACHES. ET
3. DÉPLOYEZ COMPLÈTEMENT LE PIED INFÉRIEUR

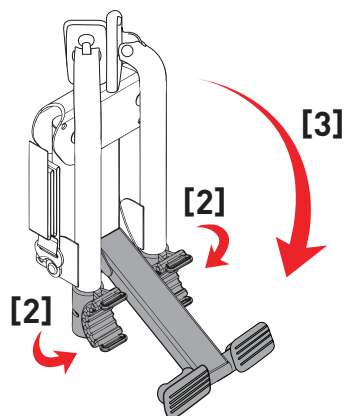

4. FAITES PIVOTER LES DEUX PIEDS SUPÉRIEURS DE 90 DEGRÉS VERS LE BAS POUR LES OUVRIR. EN ENGAGEANT COMPLÈTEMENT LES GOUPILLES

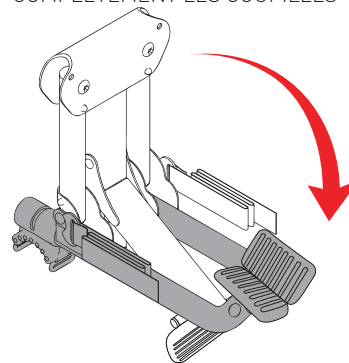

5. FAITES TOURNER LES BRAS DE TRANSPORT JUSQU'À LA POSITION VERTICALE. EN ENGAGEANT COMPLÈTEMENT LES GOUPILLES RÉTRACTABLES

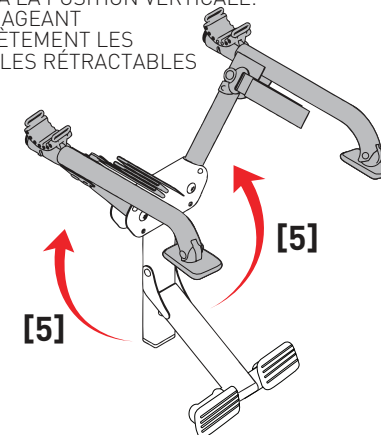

B. AVANT D'INSTALLER LE PORTE-VÉLO :

1. ASSUREZ-VOUS QUE LES SURFACES DE CONTACT ENTRE LA VOITURE ET LES PIEDS EN CAOUTCHOUC SONT BIEN PROPRES ET SANS SALETÉ. LES PLAQUETTES DU PORTE-VÉLO RAMASSENT LA SALETÉ ET LE SABLE SI ELLES SONT POSÉES SUR LE SOL AVANT L'INSTALLATION.

2. ASSUREZ-VOUS QUE LES BOUCLES SONT ENFILÉES COMME ILLUSTRÉ À DROITE.

3. FAITES UN NŒUD D'AMARRAGE À DEMI-CLÉS SOUS LA BOUCLE POUR VOTRE SÉCURITÉ UNE FOIS QUE LA LONGUEUR DES SANGLES SUPÉRIEURES EST RÉGLÉE

4. INSPECTEZ TOUTES LES SANGLES POUR VOUS ASSURER QU'ELLES NE SONT PAS USÉES OU ENDOMMAGÉES DE QUELQUE MANIÈRE QUE CE SOIT.

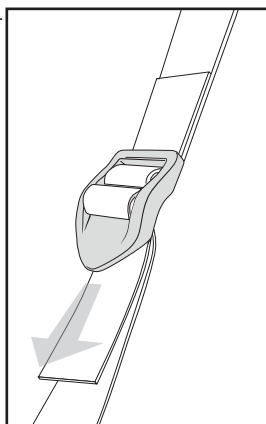

C. INSTALLATION DU PORTE-VÉLO SUR LE VÉHICULE :

1. LES CROCHETS SUPÉRIEURS DOIVENT ÊTRE COMPLÈTEMENT ACCROCHÉS SUR DES BORDS MÉTALLIQUES SITUÉS SUR LE HAUT DU COFFRE. PORTE ARRIÈRE. OU DU BICORPS. N'ACCROCHEZ JAMAIS LE PORTE-VÉLO AUX GOUTTIÈRES DE PLUIE, GALERIES, MOULURES VERTICALES EN VERRE OU EN PLASTIQUE. OUVREZ LÉGÈREMENT LE COFFRE/HAYON POUR UNE FIXATION PLUS FACILE DES CROCHETS. ASSUREZ-VOUS QUE LES CROCHETS NE SE PLIENT PAS LORSQUE LE COFFRE/HAYON EST OUVERT. DES CROCHETS PLIÉS ENDOMMAGERONT LE VÉHICULE.

2. RÉGLEZ LA LONGUEUR DES SANGLES SUPÉRIEURES POUR POSITIONNER LE PORTE-VÉLO AVEC SES BRAS DE TRANSPORT INCLINÉS LÉGÈREMENT VERS LE HAUT. ET ASSEZ HAUT POUR GARDER LES VÉLOS À L'ÉCART DE LA ROUTE ET DES GAZ D'ÉCHAPPEMENT.

3. UNE FOIS QUE LA LONGUEUR DES SANGLES SUPÉRIEURES EST RÉGLÉE. L'ENSEMBLE DES PIEDS INFÉRIEURS DOIT ÊTRE TENU CONTRE LE VÉHICULE EN POSITION COMPLÈTEMENT OUVERTE. IL EST IMPORTANT QUE LES PLAQUETTES INFÉRIEURES EN CAOUTCHOUC SOIENT INSTALLÉES SUR LE VÉHICULE À UN ENDROIT OÙ IL Y A UN SOUTIEN ADÉQUAT. LES PIEDS INFÉRIEURS NE DOIVENT JAMAIS ÊTRE INSTALLÉS SUR DU VERRE.

4. ACCROCHEZ COMPLÈTEMENT LES CROCHETS INFÉRIEURS À UN BORD MÉTALLIQUE SOUS LE PARE-CHOC. OU EN BAS DU COFFRE OU DE LA PORTE ARRIÈRE. S'IL N'Y A PAS DE BORD MÉTALLIQUE SOUS LE PARE-CHOC. REPORTEZ-VOUS À LA PAGE SUIVANTE POUR UNE MÉTHODE ALTERNATIVE DE FIXATION DES CROCHETS INFÉRIEURS.

5. SERREZ COMPLÈTEMENT LES SANGLES INFÉRIEURES EN TIRANT SUR L'EXTRÉMITÉ LIBRE DE LA SANGLE JUSQU'À CE QUE LA PORTION ÉLASTIQUE DE LA SANGLE SOIT COMPLÈTEMENT TENDUE.

FIXATION DES CROCHETS SUPÉRIEURS SUR LES VÉHICULES SANS DÉGAGEMENT ADÉQUAT AU BORD SUPÉRIEUR DU COFFRE/HAYON ARRIÈRE : PLACEZ SOIGNEUSEMENT LES CROCHETS SUPÉRIEURS À L'INTÉRIEUR DU VÉHICULE (JUSTE À L'INTÉRIEUR DU BORD SUPÉRIEUR DU COFFRE/HAYON ARRIÈRE). FERMEZ SOIGNEUSEMENT LE COFFRE/HAYON ARRIÈRE SUR LES SANGLES SUPÉRIEURES DÉPASSANT DES CROCHETS SUPÉRIEURS. ASSUREZ-VOUS QUE LES CROCHETS OU BOUCLES NE SE PLIENT PAS ENTRE LE CADRE ET LA PORTE ARRIÈRE. IMPORTANT : AVEC LA PORTE ARRIÈRE FERMÉE. TIREZ LES SANGLES SUPÉRIEURES POUR FAIRE VENIR LES CROCHETS CONTRE L'INTÉRIEUR DU COFFRE. RÉENFILEZ LES SANGLES SUPÉRIEURES COMME ILLUSTRÉ DANS LA SECTION B. MONTAGE DU PORTE-VÉLO SUR LE VÉHICULE.

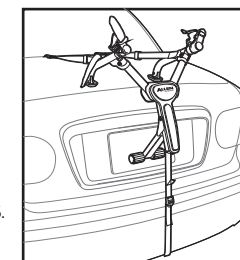

MT1 sur BERLINE

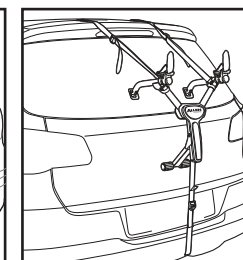

MT1 sur VUS

D. MÉTHODE ALTERNATIVE No 1 POUR LA SANGLE INFÉRIEURE :

À UTILISER S'IL N'Y A PAS DE BORDURE MÉTALLIQUE SOUS LE
PARE-CHOC POUR LA FIXATION DES CROCHETS

1. ENLEVEZ LA SANGLE INFÉRIEURE DU SUPPORT DE LA SANGLE INFÉRIEURE. ET ENFILEZ LA SANGLE INFÉRIEURE À TRAVERS LA FENTE DE LA HOUSSE DE LA SELLE. ATTACHEZ LE CROCHET AU BORD INFÉRIEUR DU COFFRE/HAYON ARRIÈRE. SERREZ LA SANGLE INFÉRIEURE.

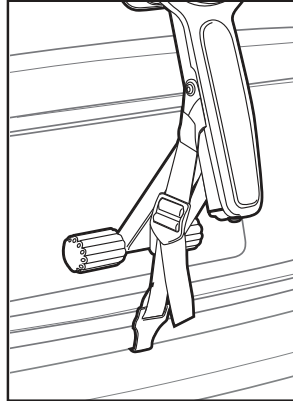
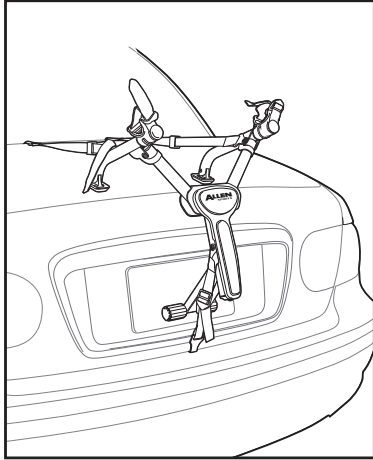

DETAILED VIEW

E. MÉTHODE ALTERNATIVE No 2 POUR LA SANGLE INFÉRIEURE :

À UTILISER S'IL N'Y A PAS DE BORDURE MÉTALLIQUE SOUS LE
PARE-CHOC POUR LA FIXATION DES CROCHETS

1. AVANT D'INSTALLER LE PORTE-VÉLO SUR LE VÉHICULE. ENLEVEZ LES SANGLES INFÉRIEURES OUVREZ LÉGÈREMENT LE COFFRE ET PLACEZ LES CROCHETS INFÉRIEURS JUSTE À L'INTÉRIEUR DU COFFRE/HAYON. FERMEZ SOIGNEUSEMENT LE COFFRE SUR LA SANGLE INFÉRIEURE. TIREZ LES SANGLES POUR FAIRE VENIR LES CROCHETS CONTRE L'INTÉRIEUR DU COFFRE. MONTEZ LE PORTE-VÉLO SUR LA VOITURE COMME DÉCRIT DANS LA SECTION C. RÉENFILEZ LES SANGLES INFÉRIEURES ET RESSERREZ-LES.

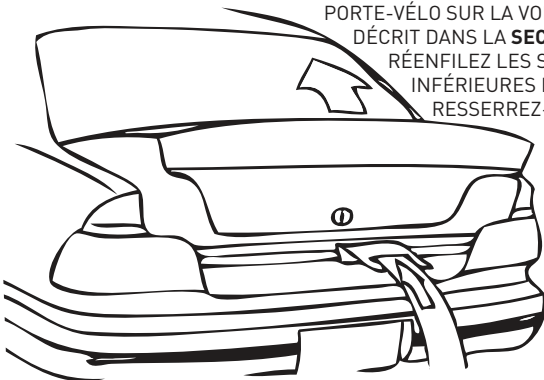

F. CHARGEMENT DES VÉLOS SUR LE PORTE-VÉLO :

1. ENLEVEZ TOUS LES ARTICLES NON FIXÉS DES VÉLOS (POMPES, SACS, ETC.). ET VÉRIFIEZ QUE TOUS LES MOYEURS À DÉCLENCHEMENT RAPIDE SONT SERRÉS.
2. CHARGEZ LE PREMIER VÉLO DANS LA PREMIÈRE POSITION D'ARRIMAGE (LA PLUS PROCHE DU VÉHICULE) AVEC LA CHAÎNE ET LES ENGRÉNAGES TOURNÉS VERS L'EXTÉRIEUR DU PORTE-VÉLO. ASSUREZ-VOUS QUE LES VÉLOS N'ENTRENT PAS EN CONTACT AVEC LE VÉHICULE.
3. CHARGEZ LES VÉLOS SUIVANTS DANS DES DIRECTIONS ALTERNÉES. POUR UNE MEILLEURE DISTRIBUTION DU POIDS. CHARGEZ D'ABORD LES VÉLOS LES PLUS LOURDS. AVEC LES VÉLOS LES PLUS LÉGERS À L'EXTÉRIEUR. AJOUTEZ DU REMBOURRAGE ENTRE LES POINTS DE CONTACT DES VÉLOS. SI NÉCESSAIRE.
4. APRÈS AVOIR CHARGÉ LES VÉLOS. VÉRIFIEZ QUE TOUT LE PORTE-VÉLO EST BIEN FIXÉ. ET QUE LE PORTE-VÉLO EST FERMEMENT EN PLACE. LA VISION DEPUIS LA FENÊTRE ARRIÈRE PEUT ÊTRE RESTREINTE. UTILISEZ LES RÉTROVISEURS LATÉRAUX LORSQUE VOUS FAITES MARCHÉ ARRIÈRE.

REMARQUE SPÉCIALE CONCERNANT L'INSTALLATION DES CADRES POUR FEMMES :

PLACEZ UN BRAS DE TRANSPORT SOUS LE TUBE SUPÉRIEUR AVANT. AVEC L'AUTRE BRAS DE TRANSPORT. FAITES PIVOTER LE BERCEAU D'ARRIMAGE. ET PLACEZ LE BRAS DE TRANSPORT DANS L'ESPACE DERRIÈRE LE TUBE DU SIÈGE ET SOUS LA BASE ARRIÈRE. **LA BARRE D'ACCROCHAGE ALLEN 900B** EST ÉGALEMENT RECOMMANDÉE POUR CETTE APPLICATION.

G. FIXATION DES VÉLOS AU PORTE-VÉLO :

TOUS LES VÉLOS DOIVENT ÊTRE BIEN FIXÉS AU PORTE-VÉLO. UTILISEZ DES SANGLES D'ARRIMAGE INDIVIDUELLES OU DES SANGLES SUPPLÉMENTAIRES SI NÉCESSAIRE.

1. PLACEZ LE VÉLO DANS LE BERCEAU

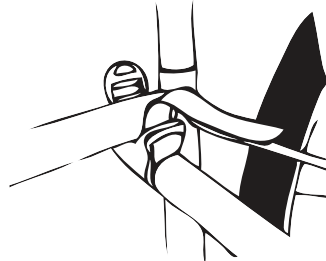

2. ENFILEZ LES SANGLES.

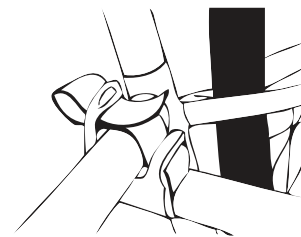

3. TIREZ LA SANGLE POUR LA SERRER.

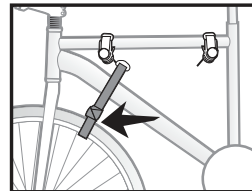
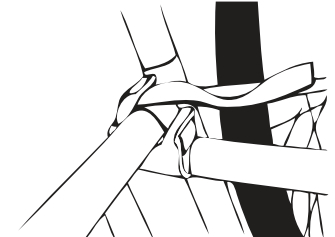

IMPORTANT :

FIXEZ LA ROUE AVANT DE L'INTÉRIEUR DU VÉLO AVEC UNE SANGLE INFÉRIEURE SUPPLÉMENTAIRE. OU DES SANGLES SUPPLÉMENTAIRES POUR ÉVITER QUE LA ROUE N'ENTRE EN CONTACT AVEC LE VÉHICULE.



ALLEN SPORTS

FABRICANT:

ALLEN GLOBAL FCZO
IFZA DUBAI - BUILDING A1; UNIT 001
DUBAI SILICON OASIS, DDP
DUBAI, UAE

CONTACTEZ-NOUS:

GET OUT THERE TRADING
RUA MOUZINHO DA SILVEIRA 10
1250-167 LISBOA, PORTUGAL
customerservice@allen.bike

WWW.ALLEN.BIKE

©2021 R. A. ALLEN CO., INC., ALL RIGHTS RESERVED